

# CHARGEUSE ARTICULÉE



Votre revendeur:

MUSTANG Europe

PO BOX 1254

48483 Neuenkirchen

Germany

Tel. [0049] 5973 63 302

Fax [0049] 5973 63 303

## AL 406

## AL 506

# MUSTANG AL 406 / AL 506

## Mensurations

	AL 406	AL 506
A:	4.224 mm	4.490 mm
B:	3.550 mm	3.815 mm
C:	570 mm	740 mm
D:	1.617 mm	1.720 mm
E:	1.202 mm	1.200 mm
F:	2.474 mm	2.451 mm
G:	1.888 mm	1.863 mm
H:	1.513 mm	1.487 mm
J:	3.550 mm	3.603 mm
K:	3.002 mm	3053 mm
L:	2.770 mm	2.823 mm
M:	2.215 mm	2.215 mm
N:	105 mm	267 mm
P:	1.195 mm	1.400 mm
R:	988 mm	989 mm
S:	260 mm	246 mm
T:	3.123 mm	3.255 mm
U:	2.643 mm	2.795 mm
W:	45°	45°
BB:	397 mm	385 mm
CC:	1.500 mm	1.500 mm
FF:	2.310 mm	2.295 mm

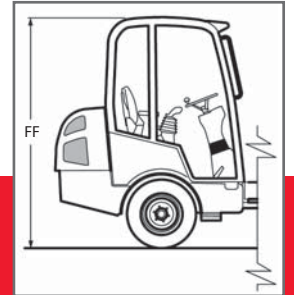
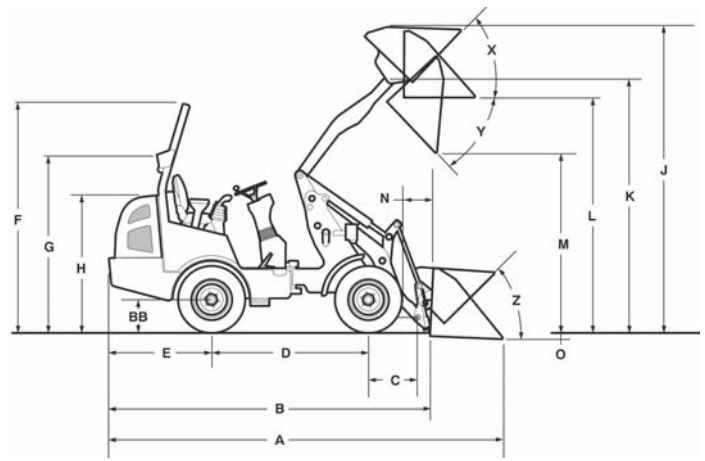
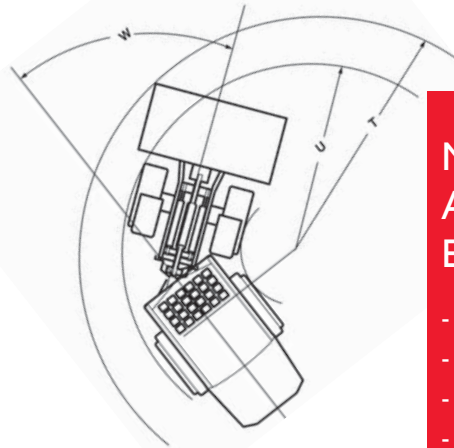
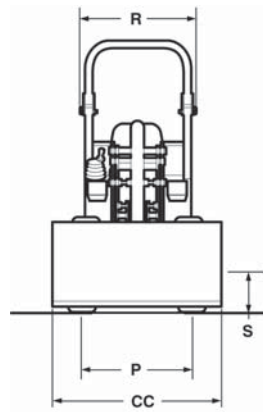

## AL 406 / AL 506 - Spécifications

	AL 406	AL 506
Moteur	YANMAR	YANMAR
Type	4TNV 88 - BKGWL	4TNV 88 -BKGWL
Cylindre	4	4
Puissance	34,8 kW/46,7 CV	34,8 kW/46,7 CV
Régime	2.700 tr/min	2.700 tr/min
Cylindrée	2.190 cm <sup>3</sup>	2.190 cm <sup>3</sup>
Poids		
Poids de service	2.740 kg	3.054 kg
Poids à vide	2.450 kg	2.764 kg
Machine		
Charge de basculement		
- déployé	1.770 kg	1.993 kg
Charge de basculement		
- replié	1.149 kg	1.357 kg
Capacité de levage	2.550 daN	3.168 daN
Force d'arrachage	2.460 kg	4.520 kg
Hydraulique outillage		
Débit pompe	55 l/min	55 l/min
Pression	207 bar	207 bar
Rendement pompe	119 l/min	119 l/min
Pression	410 bar	410 bar
Capacité de réservoir	40 l	40 l
System électrique		
Batterie / Tension	74 Ah / 12 Volt	74 Ah / 12 Volt
Divers		
Réservoir carburant	67 l	67 l
Vitesse d'avancement	0 - 20 km/h	0 - 20 km/h
Pneus standard	12.00 x 16,5	31 x 15.5 x 15 HE
ROPS / Cabine	4-Post	4-Post

## MUSTANG AL 406 / AL 506 Équipement Standard

- Avancement hydrostatique par cardan
- 2. vitesse d'avancement
- Commande par joystick sur l'accoudoir
- Arrêt au sol réglable
- Arceau de sécurité ROPS - repliable
- Blocage du différentiel électrique 100% avec enclenchement hydraulique avant et arrière
- Accouplement des outils normalisé
- Siège confort avec ceinture de sécurité
- Console de commande réglable
- Position flottante double
- Facilité d'accouplement des tuyaux hydrauliques, grâce à la position spéciale sans pression du système hydraulique
- Pompe hydr. additionnelle pour alimentation d'outils spéciaux
- Compteur d'heures
- Niveau du carburant
- Interrupteur de déconnexion de la batterie
- Frein de service: entraînement hydrostatique sur les 4 roues
- Frein de stationnement central sur l'entraînement
- Basculement du poste de conduite, pour une meilleure accessibilité aux éléments de service
- Capteurs pour mesure de pression des composants hydraulique
- Module de contrôle avec diodes lumineux, pour teste simple de fonctions
- Équipement de remorquage
- Accouplement hydraulique avec système anti-gouttes